



JAKKE, LUE OG BUKSE

STØRRELSER:	1	4	6 mnd
	50	62	68 centilong

GARNFORBRUK:

JAKKE	150	150	200 g
BUKSE	200	200	250 g
LUE	50	50	50 g
FARGEFORSLAG:	I	II	
	hvit 0010	gul 2203	

PINNEFORSLAG: Rundp og strømpep nr 2 og 2 1/2.

STRIKKEFASTHET: 32 m og 40 omg mønster = 10 x 10 cm

TILBEHØR: 10 knapper og ca 0,70 cm silkebånd.

PLAGGETSMÅL:

32-35-38

17-19-21

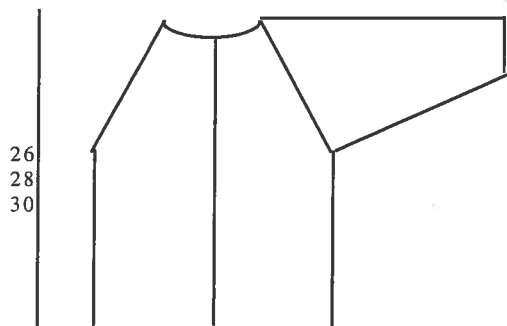

28-30-32

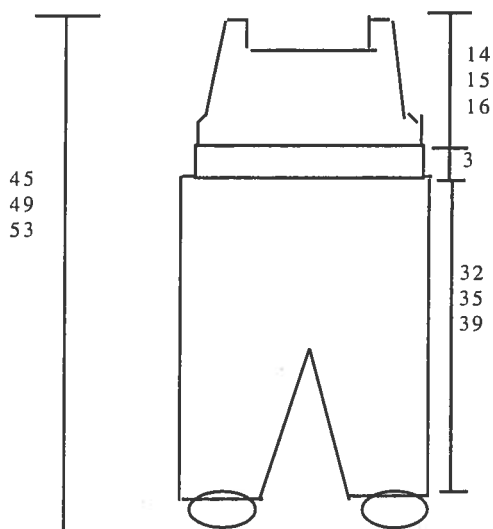

PASS NØYE PÅ STRIKKEFASTHETEN FOR Å FÅ RIKTIGE MÅLPÅ PLAGGET.

JAKKE

Rygg/forstykke: Legg opp på rundp nr 2, 179- 190 - 201 m. Strikk fram og tilb i rullestrikk (= rett alle p), 12 p. Bytt til p nr 2 1/2 og strikk rullestrikk over 6 første og 6 siste m = knappelist, videre 1 kantm, Bunnmønster 165 - 176 - 187 m, 1 kantm. Kantm er utenom diagr og strikkes r hele tiden. Lag ett knapphull i høyre side over 2 m, 2 m fra kanten. Se side 2. Lag 5 knapphull til, med ca 4 cm mellomrom. Strikk til arb måler ca 15 - 16 - 17 cm. Slutt etter ett helt mønster. Strikk 4 p rullestrikk og fell til ermehull på siste p.

Ermehull: Strikk 40 - 43 - 46 m, fell 12 m, strikk 75 - 80 - 85 m, fell 12 m, strikk de siste 40 - 43 - 46 m. Legg arb til side og strikk ermene.

Ermer: Legg opp på strømpep nr 2, 40 - 42 - 44 m. Strikk fram og tilbake rullestrikk som for bol og øk 8 - 10 - 10 m på siste p = 48 - 52 - 54 m. Bytt til p nr 2 1/2 og strikk videre rundt Perlestrikk. Øk samtidig 1 m først og sist på p, med 2 m mellom, hver cm 11 - 12 - 13 ganger = 70 - 76 - 80 m. Strikk til arb måler 17 - 19 - 21 cm. Fell til ermehull.

Ermehull: Fell 6 m først og sist på omg. Legg arb til side og strikk ett erme til.

Bærestykke: Sett delene inn på p slik: 1/2 forstykke, erme, rygg, erme, 1/2 forstykke. I alt 271 - 294 - 313 m på p. Sett ett merke der delene møtes for å få fellingene her.

Raglanfell: Strikk rullestrikk over knappelisten og Perlestrikk over de øvrige m. Strikk til 3 m før merke * Strikk 2 r sammen, 2 r, 2 m vridd r sammen, strikk til 3 m før neste merke. Gjenta fra * 3 ganger til på p, (det felles 8 m hver fellep). Fell slik hver 2. p 22 - 24 - 26 ganger, men når det er 4 fellinger igjen fell til hals.

Halsfell: Forts raglanfell og fell samtidig til hals slik: Sett de 6 knappelistm i hver side på en tråd. Fell 4 m først og sist på p. Fell videre hver 2. p 2 m 1 gang, og 1 m 2 ganger. Når raglanfell er ferdig skal arb måle 22 - 24 - 26 cm. Fell av.

Halskant: Ta opp m fra tråden og videre rundt halsen. Bruk en heklenål nr 2. Se side 2. Ta opp ca 90 - 96 - 102 m. Strikk rullestrikk 8 p og lag det siste knappullet midt i halskanten. Fell av. Sy rundt knapphullene. Sy i knapper. Sy sammen under ermene kant i kant.

LUE

Legg opp 79 - 79 - 90 m. Første og siste m er kantm og strikkes r alle p. Strikk rullestrikk 6 p, videre 7 p Bunnmønster og 2 p glattstrikk. Lag en hullrad = * 2 m r sammen, 1 kast, gjenta fra * ut p. Strikk så en p vr, 2 1/2 cm vr-bordstrikk. Snu arb med vrangen fram. Strikk videre i Bunnmønster. Strikk til arb måler ca 11 - 12 - 13 cm målt fra hullraden, slutt etter ett helt mønster. Legg opp 5 - 5 - 3 m i beg av p og 5 - 5 - 4 m i slutten av p.

Fellinger: Strikk videre i glattstrikk og fell slik: Strikk 9 - 9 - 10 m, 2 m r sammen gjenta fra * ut p og slutt med 1 r. Fell slik hver 2. p med 1 m mindre mellom fell hver gang til der er 31 m igjen. Strikk så 2 m r sammen ut p. Trekk tråden gjennom restm. og fest godt. Sy sammen luen midt bak. Brett opp forkanten i hullraden og sy den til i hver side. Ta opp ca 73 - 77 - 81 m langs kanten. Bruk en heklenål som før. Strikk 3 p rullestrikk, en hullrad og 1 p r. Fell av. Trekk ett silkebånd gjennom hullraden.

BUKSE

Beg nede: Legg opp på p nr 2, 42 - 44 - 46 m. Strikk fram og tilbake i vr-bordstrikk 1 r, 1 vr 3 cm. Sett de ytterste 14 - 15 - 16 m i hver side på en tråd. Strikk videre Perlestrikk over de midterste 14 m. Strikk til vriststykket måler 4 - 5 - 5 cm. Strikk videre Perlestrikk over alle maskene, men ta opp 12 - 14 - 16 m langs hver side av vriststykket på første p. Strikk 2 - 2 - 2 cm Perlestrikk. Fell fra retten slik: Strikk 22 - 24 - 26 m, ta 1 m løs av, strikk 2 m r sammen, trekk den løse m over, strikk 16 - 18 - 20 m. Strikk 3 m r samen, strikk 22 - 24 - 26 m. Fell på hver 4. p (med 4 m mindre mellom fell) til det er 6 m igjen mellom fellingene. Samtidig med 3. felling strikk 3 m sammen innenfor de ytterste m i hver side på hver 4. p 2 ganger. Fell av. Sy sokken sammen midt bak og under foten.

Høyre/venstre ben: Ta opp på strømpep nr 2, 42 - 44 - 46 m på sokken. Strikk 1 omg r og øk 40 m jevnt fordelt til 82 - 84 - 86 m. Bytt til p nr 2 og strikk rundt i Perlestrikk. Øk videre 1 m, først og sist på omg, med 2 m mellom, hver 6. omg 15 ganger for alle str, til 112 - 114 - 116 m. Strikk til arb måler 17 - 19 - 21 cm fra vr-borden. Strikk videre fram og tilb. Fell nå først og sist på hver 2. p 2 m 3 ganger og 1 m 4 ganger, det er 92 - 94 - 96 m igjen. Strikk til arb måler 32 - 35 - 39 cm. Fell 8 - 4 - 1 m jevnt fordelt til 84 - 90 - 95 m. Legg arb til side og strikk ett ben til.

Bærestykke: Ta begge bena inn på rundp nr 2, 168 - 180 - 190 m. Omg beg nå i siden. Strikk rundt i vr-bordstrikk 1 r, 1 vr 3 cm. Del arb i sidene først på omg og etter 84 - 90 - 95 m. Strikk videre for og bakstykke hver for seg.

Bærestykke foran: Strikk 9 - 12 - 9 m rullestrikk 66 - 66 - 77 m Bunnmønster 9 - 12 - 9 m rullestrikk. Strikk til arb måler 2 - 3 - 3 cm målt fra vr-borden. Fell 4 - 7 - 4 m i hver side. Fortsett i rullestrikk på de 5 ytterste m i hver side og fell 1 m innenfor de 5 m i hver side, hver 2. p 17 - 18 - 19 ganger. Strikk nå rullestrikk over alle m, og etter 2 p lag 2 knapphull i hver side slik: Strikk 3 m, fell 2 m, strikk 3 m, fell 2 m, strikk til 10 m igjen på p, fell 2 m, strikk 3 m, fell 2 m, strikk 3 m. Legg opp de felte m på neste p. Strikk i alt 7 p. Fell av.

Bærestykke bak: Strikk som bærestykke foran, men strikk Perlestrikk istedenfor Bunnmønster over de midterste maskene og uten knapphull, og fortsett med 10 m i hver side i rullestrikk ca 9 - 10 - 12 cm til seler. Fell av. Sy buksen sammen i sidene. Sy rundt knapphullene, og sy i knapper på selene.

- = r på retten, vr på vrangen
- ⊙ = 1 kast
- ▧ = 2 m r sammen
- ▨ = 2 m vridd r sammen
- = r på vrangen, vr på retten

Bunnmønster



Perlestrikk

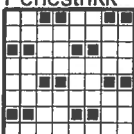



JAKKE, GENSER OG LUE

STØRRELSER:	6	9	12	18	24 mnd
	68	74	80	86	92 centilong

GARNFORBRUK:

GENSER - JAKKE

Bunnf:	100	150	150	150	200 g
Mønsterf:	100	100	100	100	150 g
LUE - STØRRELSER:	6	9/12	18/24	mnd	
Bunnf:		50	50	50 g	
Mønsterf:		50	50	50 g	
FARGEFORSLAG:		I	II		
Bunnf:		rød 4018	marine 5755		
Mønsterf:		hvit 0020	hvit 0020		

PINNEFORSLAG: Rundp og strømpep nr 2 og 2 ½.

STRIKKEFASTHET: 32 m og 38 omg mønster = 10 x 10 cm.

TILBEHØR: ca 150 cm bånd og 6 knapper til jakken.

PLAGGETSMÅL:

35-36-39-41-44

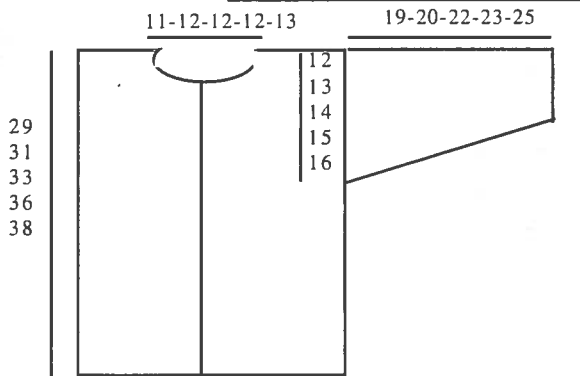

Jakkje 29-30-32-34-36

Genser 28-30-32-34-35

PASS NØYE PÅ STRIKKEFASTHETEN FOR Å FÅ RIKTIGE MÅL PÅ PLAGGET.

GENSER

Rygg/forstykke: Legg opp i bunnf på rundp nr 2, 180 - 192 - 204 - 216 - 228 m. Strikk 5 omg glattstrikk, 1 omg vr, 5 omg glattstrikk. Bytt til p nr 2 ½. Strikk Bord I, beg som vist i diagr, stikk videre i Bunnmønster til arb måler ca 19 - 21 - 23 - 26 - 28 cm, slutt etter en stripe i mønsterf, målt fra vr-omg. Alle mål tas herfra. Strikk Bord II. Når Bord II er ferdig skal arb måle 29 - 31 - 33 - 36 - 38 cm. Strikk i bunnf 1 omg vr, videre 5 omg glattstrikk til belegg. Fell av.

Ermer: Legg opp i bunnf på strømpep nr 2, 48 - 48 - 54 - 54 - 60 m. Strikk 5 omg glattstrikk, 1 omg vr, 5 omg glattstrikk. Bytt til p nr 2 ½. Strikk Bord I. Strikk videre i Bunnmønster og øk 11 m jevnt fordelt på 2. omg, til i alt 59 - 59 - 65 - 65 - 71 m. Øk videre 1 m først og sist på omg, med 2 m mellom, hver 4. omg, 9 - 12 - 12 - 15 - 16 ganger, til i alt 77 - 83 - 89 - 95 - 103 m. Strikk til arb måler ca 9 - 10 - 12 - 13 - 15 cm, slutt etter en stripe i mønsterf. Strikk Bord II, midtm i diagr = midt på ermet. Når Bord II er ferdig strikk i bunnf 1 omg r, 6 omg vr til belegg. Fell av.

Montering: Se side 2. Sy sammen over skuldrene fra retten i vr-p, men la ca 14-15-15-16-16 cm stå åpen til hals.

JAKKE

Rygg/forstykker: Legg opp i bunnf på rundp nr 2, 185 - 197 - 209 - 221 - 233 m. De 4 siste m på omg = klippem, som strikkes hele tiden ensfarget og er utenom beregningen. Beg midt foran som vist i diagr. Strikk som for genser til det er 13 omg igjen av Bord II og fell til hals. Fell de 4 klippem.

Halsfell: Fell de 8 - 9 - 9 - 10 - 11 første og siste m på omg. Strikk videre fram og tilb. Fell i hver side av åpningen hver 2. p 3 m 1 gang, 2 m 2 ganger og 1 m 2 ganger, men når det er 5 omg igjen av Bord II fell til nakke.

Nakkefell: Fell de midterste 31 - 33 - 33 - 35 - 37 m til nakke. Strikk hver side for seg. Fell ved nakken hver 2. p 2 m 1 gang. Strikk ferdig Bord II. Strikk i bunnf 1 p r på retten, 1 p r på vrangen. Fell av. Strikk den andre siden på samme måte, men motsatt.

Ermer: Som for genser.

Montering: Se side 2.

Knappelister: Ta opp i bunnf på p nr 2, m langs venstre/høyre side. Bruk en heklenål. Se side 2. Ta opp 32 m pr 10 cm. Strikk glattstrikk 5 p, 1 p vr til å brette i, 5 p glattstrikk. Fell av. Motsatt list strikk med 5 knapphull, se side 2, over 3 m, etter 3 p og etter 7 p. Det kommer ett knapphull til midt i halskanten. Brett i vr-p og sy pent til over klippekanten på vrangen.

Halskant: Ta opp i bunnf på p nr 2, ca 94 - 98 - 102 - 106 - 110 m rundt halsen og fra knappelistene. Strikk på samme måte som for knappelistene og lag ett knapphull midt i halskanten. Brett i vr-p og sy løst til på vrangen. Sy rundt knapphullene og sy i knapper. Sy bånd langs knappelistene og halskanten.

LUE

Legg opp i bunnf på strømpep nr 2, 108 - 120 - 132 m. Strikk 5 omg glattstrikk, 1 omg vr. Bytt til p nr 2 ½. Strikk de 25 første omg av Bord II, 1 omg vr, 5 omg glattstrikk. Snu arb med vrangen fram. Strikk videre i Bunnmønster. Strikk til arb måler 13 - 15 - 17 cm fra siste vr-omg. Strikk 2 m sammen ut omg, 1 omg r, 2 m sammen ut omg, 1 omg r. Trekk tråden gjennom restm og fest godt. Brett i første vr-omg og sy pent til på vrangen. Brett Bord II utover (brett i andre vr-omg). Lag en dusk i begge fargene og fest i toppen.

Øreklaffer: Ta opp i bunnf i vr-omg på p nr 2 ½, 26 - 28 - 30 m, beg
 å ta opp ca 4 cm fra midt bak. Strikk de 3 første og 3 siste m i
 rullestrikk (= r alle p), de andre m i glattstrikk. Strikk 1 cm. Fell nå 1
 m innenfor rullestrikk-kanten i hver side, hver 2. p til 6 m igjen.
 Strikk videre «knyttebånd» i rullestrikk ca 20 - 22 - 24 cm, eller til
 ønsket lengde. Fell av. Strikk en klaff til i motsatt side.

□ = bunnf rød 4018 - marine 5755
 x = mønsterf hvit 0020 - hvit 0020

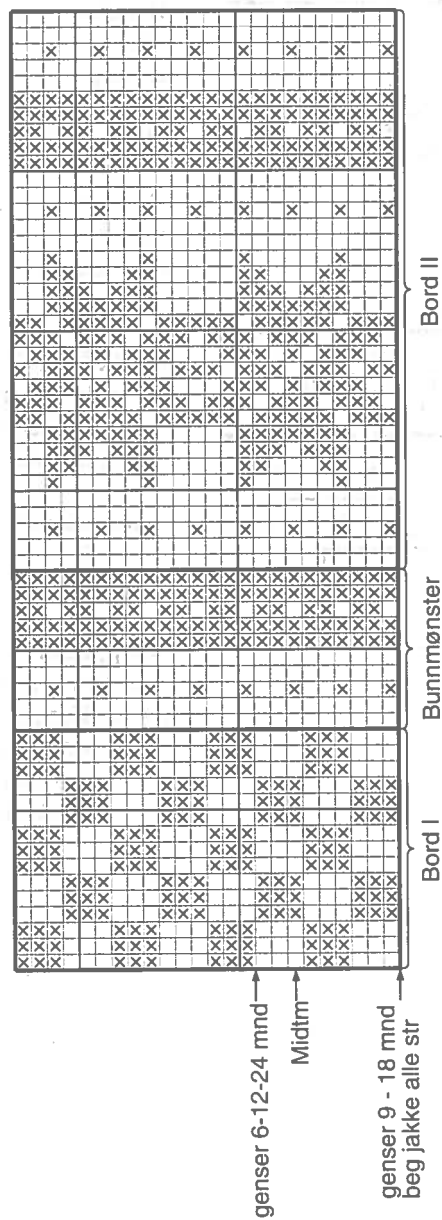



JAKKE, BUKSE, LUE, GENSER, SOKKER OG TEPPE

STØRRELSER: 0/2	4/6	12/18	24 mnd
50/56	2/68	80/86	92 centilong

GARNFORBRUK:

BUKSE

Bunnf:	200	200	250	250 g
Mønsterf:	50	50	50	50 g

JAKKE

Bunnf:	100	100	150	150 g
Mønsterf:	100	100	150	150 g

GENSER

Bunnf:	150	150	200	200 g
Mønsterf:	50	50	50	50 g

LUE OG SOKKER

Bunnf:	100	100	100	100 g
Mønsterf:	50	50	50	50 g

TEPPE: 70 x 70 cm

Bunnf:	350 g
Mønsterf:	50 g

FARGEFORSLAG

	I	II
Bunnf:	blå 5545	gul 2317
Mønsterf:	grønn 8523	rød 3718

PINNEFORSLAG: Rundp og strømpep nr 2 og 2 ½.

STRIKKEFASTHET: 32 m og 38 omg mønster, 40 omg glattstrikk = 10 x 10 cm.

TILBEHØR: 3 knapper til bukse, 5 knapper jakke, 3 knapper genser.

PLAGGETSMÅL:

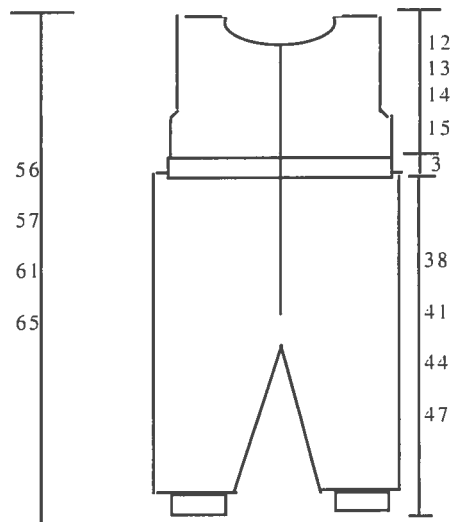

PASS NØYE PÅ STRIKKEFASTHETEN FOR Å FÅ RIKTIGE MÅL PÅ PLAGGET.

BUKSE

Høgre/Venstre ben, beg nede: Legg opp i mønsterf på strømpep nr 2, 48 - 50 - 52 - 54 m. Strikk fram og tilb vr-bordstrikk 1 r, 1 vr 9 cm. Bytt til p nr 2 ½ og strikk videre i bunnf og rullestrikk (r alle p) og øk 34 m jevnt fordelt på 1 p til i alt 82 - 84 - 86 - 88 m. Øk videre 1 m, 1 m fra kanten først og sist på hver 6. p 5 - 6 - 7 - 8 ganger, og hver 4. p 13 ganger for alle str til i alt 118 - 122 - 126 - 130 m. Strikk til arb måler 15 - 17 - 19 - 21 cm fra vr.borden. Fell nå først og sist på hver 2. p 2 m 3 ganger og 1 m 4 - 5 - 6 - 8 ganger. Strikk til arb måler 38 - 41 - 44 - 47 cm fra vr.borden. Fell 18 - 16 - 14 - 12 m jevnt fordelt til 80 - 84 - 88 - 90 m. Legg arb til side og strikk et ben til.

Bærestykke: Ta begge bena inn på en rundp nr 2, 160 - 168 - 176 - 180 m. Strikk fram og tilb i vr-bordstrikk 1 r, 1 vr 3 cm. P beg framme. Bytt til p nr 2 ½, strikk videre i rullestrikk 2 - 3 - 3 - 4 cm målt fra vr-borden.

Erme hull: Strikk 36 - 38 - 40 - 41 m, fell 8 m strikk 72 - 76 - 80 - 82 m, fell 8 m, strikk 36 - 38 - 40 - 41 m. Strikk videre rygg og forstykker hver for seg.

Rygg/ermehull: Fell videre til ermehull hver 2. p 3 m 1 gang, 2 m 1 gang, 1 m 2 ganger for alle str, og hver 4 p 1 m 2 - 3 - 3 - 4 ganger. Strikk til ryggen måler 12 - 13 - 14 - 15 cm målt fra vr-borden og fell til nakke.

Nakkefell: Fell 12 m. Strikk hver side for seg og fell videre hver 2 p 3 m 1 gang, 2 m 1 gang, 1 m 2 ganger for alle str, og hver 4. p 1 m 3 ganger. Strikk til arb måler 14 - 15 - 16 - 17 cm målt fra vr-borden og fell av.

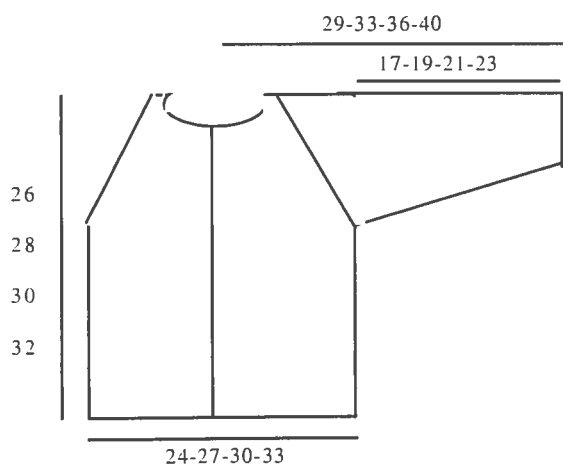

jakke og genser har samme mål

½ Forstykke/ermehull: Fell videre i hver side til ermehull som for rygg. Strikk til forstk måler 6 - 7 - 7 - 8 cm fra vr-borden og fell til hals.

Halsfell: Fell første 6 m, fell videre hver 2. p 3 m 1 gang, 2 m 3 ganger, 1 m 1 gang. Strikk til arb måler 14 - 15 - 16 - 17 cm fra vr-borden. Fell av. Strikk den andre siden på sammen måte, men mots.

Montering: Se side 2. Sy sammen buksen, la det stå åpent 12 cm framme. Sy sammen over skuldrene.

Ermehullskanter: Ta opp i mønsterf på strømpep nr 2, m rundt ermehullet. Bruk en heklenål. Se side 2. Ta opp 32 m pr 10 cm. Strikk 5 omg glattstrikk, 1 omg hullrad = * 2 m r sammen, 1 kast, gjenta fra * ut p, 5 omg glattstrikk. Fell av. Brett i hullraden og sy pent til på vrangen.

Splitt framme: Ta opp i mønsterf på strømpep nr 2, m langs kanten som for ermehullskanter. Bruk en heklenål som før. Strikk 4 p rullestrikk. Strikk den andre siden på samme måte.

Halskant: Ta opp rundt halsen og splitt framme og strikk som for ermehullskanter. Hekle 3 hemper og sy i knapper.

JAKKE

Rygg/forstykker: Legg opp i bunnf på rette p nr 2, 145 - 163 - 181 - 199 m. Strikk fram og tilb Bord I, 8 p. Bytt til p nr 2 ½. og øk 12 m jevnt fordelt på første p til i alt 157 - 175 - 193 - 211 m. Strikk videre i Bunnmønster beg som vist i diagr. Strikk til arb måler 15 - 16 - 17 - 19 cm og fell til ermehull.

Ermehull: Strikk 33 - 38 - 43 - 47 m, fell 10 m, strikk 71 - 79 - 87 - 97 m, fell 10 m, strikk 33 - 38 - 43 - 47 m. Legg arb til side og strikk ermene.

Ermer: Legg opp på i bunnf på strømpep nr 2, 41 - 45 - 49 - 53 m og strikk fram og tilb rullestrikk 8 p. Bytt til p nr 2 ½ og øk 10 m jevnt fordelt til i alt 51 - 55 - 59 - 63 m, og strikk videre rundt i Bunnmønster, midtm i diagr = midt på erme. Øk samtidig 1 m først og sist på omg, med 2 m mellom, hver cm 13 - 14 - 15 - 16 ganger, til i alt 77 - 83 - 89 - 95 m. Strikk til arb måler 17 - 19 - 21 - 23 cm.

Ermfell: Fell de 5 første og 5 siste m på omg. Legg arb til side og strikk ett erme til.

Bærestykke: Sett delene inn på rundp nr 2 ½ slik: ½ forstykke, erme, rygg, erme, ½ forstykke. Sett ett merke hvor delene møtes for å få fellingene videre her. Det er 271 - 301 - 331 - 361 m på p. Strikk videre i mønsterf og rullestrikk.

Raglanfelling: Strikk til 3 m før første merke * strikk 2 m vridd r sammen, 2 r, 2 m r sammen, strikk til 3 m før neste merke. Gjenta fra * 3 ganger til på p. Det felles 8 m pr fellingsp. Fell slik hver 2. p 19 - 21 - 24 - 26 ganger. Det er 119 - 133 - 139 - 153 m igjen. Fell nå samtidig til raglan og hals slik.

Halsfell: Fell i hver side av åpningen 7 - 8 - 8 - 9 m 1 gang videre hver 2. p 2 m 1 gang og 1 m 3 ganger, samtidig som man feller til raglan som før 4 ganger til. Fell av.

Montering: Se side 2. Sy sammen under ermene kant i kant.

Knappelister: Ta opp i bunnf på p nr 2 m langs ene forkanten. Bruk en heklenål, som før. Ta opp 32 m pr 10 cm. Strikk rullestrikk. 8 p. Fell av. Motsatt list strikkes med 5 knapphull etter 1 cm over 2 m. Se side 2. Det nederste 2 cm fra kanten og det øverste 1 cm fra kanten og det skal være samme avstand mellom alle knapphullene. Sy i knapper.

Krage: Ta opp i bunnf 109 - 109 - 121 - 121 m rundt halsen og knappelistene på p nr 2. Bruk en heklenål som før. Strikk Bord I, 5 cm. Fell av.

GENSER

Rygg/forstykke: Legg opp i mønsterf på rette p nr 2, 144 - 160 - 176 - 192 m. Strikk fram og tilb 7 p glattstrikk, strikk 1 p vr på retten, videre Bord II. Bytt til bunnf og p nr 2 ½. Øk 12 - 12 - 16 - 16 m jevnt fordelt på første p til i alt 156 - 172 - 192 - 208 m. Strikk videre i rullestrikk til arb måler 15 - 16 - 17 - 19 cm fra vr-omg og fell til ermehull.

Ermehull: Fell 5 m, strikk 68 - 76 - 86 - 94 m, fell 10 m, strikk 68 - 76 - 86 - 94 m, fell 5 m. Legg arb til side og strikk ermene.

Ermer: Legg opp i mønsterf på strømpep nr 2, 41 - 45 - 49 - 53 m og strikk fram og tilb 7 p glattstrikk, 1 p vr på retten. Strikk Bord II. Bytt til bunnf og p nr 2 ½ og øk 10 m jevnt fordelt på første p til i alt 51 - 55 - 59 - 63 m. Strikk videre i rullestrikk og øk samtidig 1 m først og sist på p l m fra kanten hver cm 13 - 14 - 15 - 16 ganger, til i alt 77 - 83 - 89 - 95 m. Strikk til arb måler 17 - 19 - 21 - 23 cm fra vr-omg.

Ermfell: Fell de 5 første og 5 siste m på omg. Legg arb til side og strikk ett erme til.

Bærestykke: Sett delene inn på rundp nr 2 ½ slik: forstykke, erme, rygg, erme. Sett ett merke hvor delene møtes for å få fellingene videre her. Det er 270 - 298 - 330 - 358 m på p.

Raglanfelling: Strikk fram og tilb. Beg p ved ett merke strikk 1 m r, strikk 2 m vridd r sammen, strikk til 3 m før første merke * strikk 2 m vridd r sammen, 2 r, 2 m r sammen, strikk til 3 m før neste merke. Gjenta fra * 2 ganger til på p strikk til det gjenstår 3 m på p, strikk 2 m r sammen, 1 m r. Det felles 8 m pr fellingsp. Fell slik hver 2. p 20 - 22 - 24 - 26 ganger. Det er 110 - 122 - 138 - 150 m igjen. Fell nå samtidig til raglan og hals.

Halsfell: Fell de midterste 14 - 16 - 16 - 18 m. Strikk videre hver side for seg og fell hver 2. p 2 m 1 gang og 1 m 3 ganger, samtidig som man feller til raglan som før 4 ganger til. Fell av.

Montering: Se side 2. Sy genseren sammen i siden med 1 m sømrom og attersting.

Knappelist: Hekle i bunnf 1 rad fastm langs fellekanten. Hekle på motsatt side på samme måte, men med 3 hemper til knapphull.

Halskant: Ta opp m i mønsterf på p nr 2, 94 - 98 - 102 - 106 m rundt halsen. Bruk en heklenål som før. Strikk Halsbord, fram og tilbake, videre 8 p glattstrikk i mønsterf. Fell av. Brett i vr-p og sy pent til på vrangen. Hekle 1 hempe i halskanten og sy i knapper.

LUE

Legg opp i mønsterf på strømpep nr 2 ½, 104 - 112 - 128 - 128 m. Strikk 2 omg rullestrikk = 1 omg r, 1 omg vr. Strikk Bord II, midtm i diagr er midt foran, 1 omg vr. Strikk 6 omg glattstrikk i mønsterf.

Snu luen med vrangen fram og strikk glattstrikk stripemønster: * 2 omg bunnf, 2 omg mønsterf, gjenta fra *. Strikk til arb måler 15 - 16 - 16 - 17 cm målt fra vr-omg. Strikk 2 m r sammen ut omg. Strikk 1 omg, strikk på neste omg 2 m r sammen ut omg. Trekk tråden gjennom restm og fest godt. Lag en dusk i mønsterf og fest i toppen. Brett opp i vr-omg.

Øreklaffer: Ta opp i mønsterf på p nr 2, 26 - 28 - 30 m på den ene siden, beg ca 4 cm fra midt bak. Strikk i rullestrikk. Fell 1 m innenfor kantm i hver side, hver 2. p til 6 m igjen. Strikk videre i rullestrikk 15 cm til knyttébånd. Fell av. Strikk en klaff til i mots side.

SOKKER

Legg opp i mønsterf på p nr 2, 42 - 48 - 54 m. Strikk vr-bordstrikk 1 r, 1 vr 3 - 4 - 5 cm. Bytt til p nr 2 og strikk videre i stripemønster som for lue, (se lue). Strikk til arb måler 6 - 7 - 8 cm.

Hel: Strikk fram og tilbake i bunnf over de midterste 20 - 22 - 24 m midt bak. Strikk 2 - 3 - 3 cm.

Helfell: Strikk 12 - 13 - 14 m, 2 m vridd r sammen, 1 r, snu, 1 m løs av, 5 vr, 2 vr sammen, 1 vr, snu, 1 m løs av, 6 r, 2 m vridd r sammen, 1 r, snu, 1 m løs av, 7 vr, 2 m vr sammen, 1 vr, snu og forts slik til alle m er strikket. Plukk opp 8 - 9 - 9 m langs hver side av helen. Fortsett i stripemønster som før og fell 1 m på hver side av vristm hver omg til det er 42 - 48 - 54 m igjen. Strikk til foten måler 8 - 9 - 10 cm fra helen eller til ønsket lengde.

Tåfell: Strikk videre i bunnf. Sett ett merke i hver side. Fell 1 m på hver side av merkene (4 m felt hver gang), hver omg til det er 6 - 4 - 6 m igjen. Trekk tråden gjennom restm og fest godt.

TEPPE

Legg opp i mønsterf på p nr 2, 229 m. Strikk fram og tilb i rullestrikk til arb måler 70 cm. Fell av

Kanter: Ta opp i bunnf på p nr 2, 229 m langs ene siden. Bruk en heklenål. Strikk Bord I, 16 p. Strikk de andre sidene på samme måte. Sy kantene sammen i sidene.

- = Bunnf blå 5545 / gul 2317
- ⊗ = Mønsterf grønn 8523 / rød 3718
- = 1 kast
- △ = 3 r sammen vridd
- ◻ = vrm

Bord II

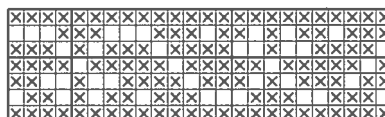

Halsbord

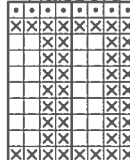

Bunnmønster

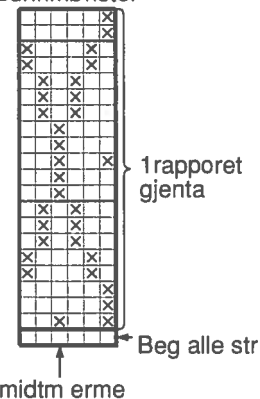

Bord I

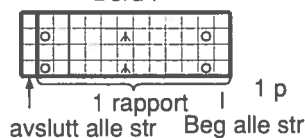



JAKKE, BUKSE, LUE OG SOKKER

STØRRELSER:	1	3	6	9	12 mnd
	50	56	68	74	80 centilong

GARNFORBRUK:

JAKKE

Bunnf:	150	200	200	200	250 g
Mønsterf 1:	50	50	50	50	50 g
Mønsterf 2:	50	50	50	50	50 g

BUKSE

Bunnf:	200	200	200	250	250 g
Mønsterf 1:	50	50	50	50	50 g
Mønsterf 2:	50	50	50	50	50 g

LUE

Bunnf:	50	50	50	50	50 g
Mønsterf 1 og 2:	50 g eller rester.				

SOKKER

Bunnf:	50	50	50	50	50 g
Mønsterf 1 og 2:	50 g eller rester.				

FARGEFORSLAG:

Bunnf:	I	II
Mønsterf 1:	1 blå 5703	hvit 0010
Mønsterf 2:	hvit 0010	1 blå 5703
Mønsterf 2:	m blå 5545	m blå 5545

PINNEFORSLAG: Rundp og rette p nr 2 og 2½.

STRIKKEFASTHET: 32 m og 38 omg mønster, 40 omg glattstrikk = 10 x 10 cm.

TILBEHØR: 7 - 8 knapper

PLAGGETSMÅL:

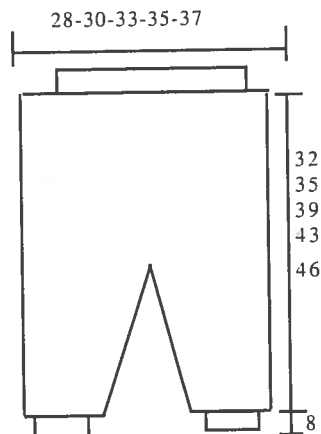
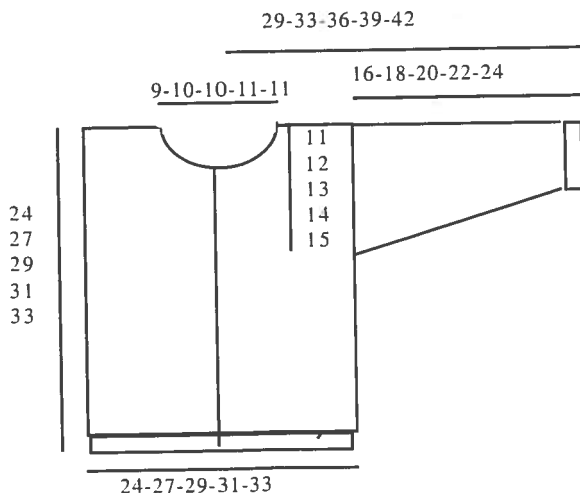

Mønster: Masketall deilig med 4 + 2 kantm.

1. p: Rett.
2. p: 1 kantm, * 1 kast, 2 vr, trekk kastet over de vrangne m, 2 vr, gjenta fra *, 1 kantm.
3. p: Rett.
4. p: 1 kantm, * 2 vr, 1 kast, 2 vr, trekk kastet over de vrangne m, gjenta fra *, 1 kantm.
Gjenta disse 4 p hele tiden.

PASS NØYE PÅ STRIKKEFASTHETEN FOR Å FÅ RIKTIGE MÅLPÅ PLAGGET.

JAKKE

Rygg/forstykke: Legg opp i bunnf på rundp nr 2, 145 - 155 - 175 - 185 - 195 m. Strikk fram og tilb glattstrikk 7 p, 1 p r på vrangen til å brette i. Bytt til p nr 2½. Strikk Bord (se diagr). Strikk videre i bunnf og strikk 1 p og øk 1 - 7 - 3 - 5 - 7 m jevnt fordelt, til i alt 146 - 162 - 178 - 190 - 202 m. Strikk videre i Mønster hele tiden (se foran, 1. p = retten av arb). Strikk til arb måler 13 - 15 - 16 - 17 - 18 cm. Målt fra vr-p. Alle målt tas herfra. Del nå arb etter 35 - 39 - 43 - 46 - 49 m til hver side og strikk rygg og forstykkene hver for seg.

Rygg: Strikk videre og legg opp 1 kantm først og sist på p. Strikk til arb måler 23 - 26 - 28 - 30 - 32 cm og fell til nakke.

Nakkefell: Fell de midterste 26 - 28 - 28 - 30 - 30 m til nakke. Strikk hver side for seg. Fell ved nakken hver 2. p 2 m 1 gang. Strikk til arb måler 24 - 27 - 29 - 31 - 33 cm. Strikk 1 p r på retten, 1 p r på vrangen. Fell av. Strikk den andre siden på samme måte, men motsatt.

½ forstykke: Strikk videre og legg opp 1 kantm mot ermehull. Strikk til arb måler 21 - 23 - 25 - 27 - 29 cm og fell til hals.

Halsfell: Fell 5 - 6 - 6 - 7 - 7 m ved halsen. Fell videre hver 2. p 2 m 2 ganger og 1 m 3 ganger. Strikk til arb måler som for rygg og avslutt som for rygg. Strikk det andre ½ forstykket på samme måte, men motsatt.

Ermer: Legg opp i bunnf på rette p nr 2, 51 - 53 - 55 - 57 - 59 m. Strikk fram og tilb 7 p glattstrikk, 1 p r på vrangen. Bytt til p nr 2½ og strikk Bord, midtm i diagr = midt på ermet. Strikk videre i Mønster som for bol hele tiden og øk 7 - 9 - 7 - 9 - 7 m jevnt fordelt på 1. p, (= retten), til i alt 58 - 62 - 62 - 66 - 66 m. Øk videre 1 m, 1 m fra kanten,

hver 6. - 6. - 5. - 5. - 5. p 7 - 8 - 11 - 12 - 15 ganger, til i alt 72 - 78 - 84 - 90 - 96 m. Strikk til arb måler 16 - 18 - 20 - 22 - 24 cm. Strikk 1 p r på retten, 1 p r på vrangen. Fell av.

Montering: Se side 2.

Knappelister: Ta opp i bunnf på p nr 2, m rundt halsen. Bruk en heklenål. Se side 2. Ta opp 32 m pr 10 cm. Strikk Bord, 1 p vr på retten 7 p glattstrikk til belegg. Fell av. Brett i vr-p og sy løst til på vrangen. Hekle 5 hemper og sy i 5 knapper.

Halskant: Ta og strikk på samme måte som for knappelister. Brett i vr-p og sy løst til på vrangen.

BUKSE

Beg nede: Legg opp i bunnf på rette p nr 2, 56 - 58 - 62 - 66 - 68 m. Strikk fram og tilb i vr-bordstrikk 1 r, 1 vr 8 cm og øk 12 - 12 - 14 - 14 - 14 m jevnt fordelt på siste p, til i alt 68 - 70 - 76 - 80 - 82 m. Bytt til p nr 2 ½. Strikk videre i Mønster (se foran) hele tiden. Strikk 5 - 5 - 4 - 5 - 4 cm. Øk nå 1 m, 1 m fra kanten, først og sist på p hver cm 11 - 13 - 15 - 16 - 18 ganger til i alt 90 - 96 - 106 - 112 - 118 m. Strikk til benet måler fra vr-borden 16 - 18 - 19 - 21 - 22 cm. Legg arb til side og strikk ett ben til. Sett alle m inn på rundp, i alt 180 - 192 - 212 - 224 - 236 m. Strikk fram og tilb.

Fellinger: Sett ett merke midt på p = midt foran. Fell 1 m, 1 m fra kanten, først og sist på p og 1 m på hver side av merke foran, med 2 m mellom, (4 m felt i alt). Fell slik hver cm i alt 6 ganger, = 156 - 168 - 188 - 200 - 212 m igjen. Strikk 17 - 19 - 21 - 23 - 25 cm fra skrittet.

Forhøyning bak: Strikk fra der p beg 12 m, snu, ta alltid første m løs av ved snuningen og stram den litt, strikk tilb, snu, strikk slik med 12 m mer hver gang i alt 10 ganger. Strikk på samme måte på andre siden. Strikk fra retten 1 p r over alle m og fell 16 - 18 - 38 - 40 - 52 m jevnt over på 1. p, det er 140 - 150 - 150 - 160 - 160 m igjen, strikk 1 p vr. Strikk Bord (se diagr), 1 p vr på vrangen, 1 p vr på retten, til å brette i, 7 p glattstrikk til belegg. Fell av.

Montering: Delene legges mellom fuktige duker til de er helt tørre. Sømmene syes med garn med 1 m sømrom og attersting. Sy sammen buksen. Brett i vr-p oppe og sy løst til på vrangen. Brett opp vr-borden.

Seler: Legg opp i bunnf på strømpep nr 2, 110 - 120 - 130 - 130 - 140 m. Strikk rundt i glattstrikk 4 omg, 1 omg vr, bytt til p nr 2 ½ og strikk Bord. Bytt til p nr 2 og strikk 1 omg vr, 3 omg glattstrikk. Fell av. Sy to maskinsømmer langs de 2 midterste m ved omg beg. Klipp opp mellom sømmene. Sy pent til i sidene. Brett i begge vr-omg og sy sammen opplegg og fellekant. Strikk til en sele til. Sy selene til buksen midt bak. Hekle eller sy to hemper midt foran på buksen. Sy i knapper.

LUE I

Legg opp i bunnf på p nr 2, 82 - 92 - 92 - 102 - 102 m. Strikk fram og tilb glattstrikk 7 p, 1 p r på vrangen. Bytt til p nr 2 ½ og strikk Bord, videre i Mønster (se foran) til arb måler 10 - 11 - 12 - 13 - 14 cm, fra vr-p. Fell de 24 - 28 - 28 - 28 - 28 første og siste m. Strikk videre over de midterste 34 - 36 - 36 - 46 - 46 m. Strikk til midtstykket måler like langt som sidestykkene. Fell av. Sy sammen luen. Brett i vr-p foran på luen og sy løst til på vrangen. Ta opp i bunnf på p nr 2, m rundt kanten nede. Bruk en heklenål som før. Strikk 5 p glattstrikk, 1 p r på vrangen, 5 p glattstrikk. Fell av. Brett i vr-p og sy løst til på vrangen. Tvinn en snor i mønstrefargene og trekk gjennom til knytteband.

LUE II

Legg opp i bunnf på rette p nr 2, 107 - 112 - 117 - 122 - 127 m. Første og siste m er kantm og strikkes r alle p. Strikk fram og tilb glattstrikk 7 p, 1 p r på vrangen. Bytt til p nr 2 ½ og strikk Bord. Strikk videre i Mønster og reg m tallet til 110 - 114 - 122 - 126 - 130 m. Strikk til arb måler 10 - 10 ½ - 11 - 11 ½ - 12 cm. Strikk videre i glattstrikk og strikk * 1 m r, 2 m r sammen, gjenta fra * ut omg, 1 omg glattstrikk, * 1 m r, 2 m r sammen, gjenta fra * ut omg. Trekk en tråd gjennom restm og fest godt. Sy sammen luen midt bak, brett i vr-omg nede på luen og sy fint til på vrangen. Lag en dusk i mønstref og fest i toppen av luen.

Øreklaffer: Ta opp i bunnf på p nr 2, 19 - 21 - 23 - 25 - 25 m på den ene side av luen, beg ca 4 cm fra midt bak. Strikk fram og tilb, de 2 første og de 2 siste m strikkes i rullestrikk, de andre m strikkes i glattstrikk. Strikk 2 ½ - 2 ½ - 3 - 3 - 3 ½ cm. Fell nå 1 m i hver side innenfor kantm til det er 6 m igjen. Fell av. Tvinn en snor i mønstref og fest i klaffen. Strikk på samme måte på den andre siden.

SOKKER

Legg opp i bunnf på p nr 2, 52 m. Strikk fram og tilb 7 p glattstrikk, 1 p r på vrangen, Bytt til p nr 2 ½ og strikk Bord. Strikk videre i Mønster (se foran) til arb måler 4 ½ - 4 ½ - 5 - 5 - 5 ½ cm. Strikk fra vrangen 1 p glattstrikk, 1 p hullrad = * 2 m r sammen, 1 kast, gjenta fra * ut p, 1 p glattstrikk. Strikk videre i Mønster over de midterste 18 m (= pløsen) 4 ½ - 4 ½ - 5 - 5 - 5 ½ cm. Ta opp 15 - 15 - 17 - 17 - 19 m på hver side av pløsen og strikk rullestrikk (= r alle p) 2 - 2 ½ - 3 - 3 - 3 ½ cm. Fell 33 - 33 - 35 - 35 - 37 m i hver side. Strikk rullestrikk over de resterende m til såle 7 - 7 ½ - 8 - 8 - 8 ½ cm. Strikk så 2 m sammen i beg av p på de neste 6 p. Fell av. Brett i vr-p oppe på sokkene og sy løst til på vrangen. Sy sokkene sammen. Tvinn en snor i mønstrefargene og trekk gjennom hullraden.

- = bunnf I blå 5703 - hvit 0010
- ⊗ = mønsterf 1 hvit 0010 - I blå 5703
- = mønsterf 2 m blå 5545 - m blå 5545

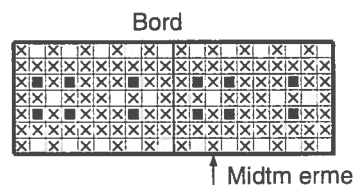



JAKKE, BUKSE, LUE OG SOKKER

STØRRELSER:	1	3	6	9	12 mnd
	50	60	68	74	80 centilong

GARNFORBRUK:

JAKKE

Bunnf:	150	150	200	200	200 g
Mønsterf 1:	50	50	50	50	50 g
Mønsterf 2:	50	50	50	50	50 g
Mønsterf 3:	50	50	50	50	50 g

BUKSE

Bunnf:	250	250	250	300	300 g
Mønsterf 1:	50	50	50	50	50 g
Mønsterf 2:	50	50	50	50	50 g
Mønsterf 3:	50	50	50	50	50 g

Mønsterf : Kan og bruke rester fra jakke

LUE

Bunnf:	50	50	50	50	50 g
--------	----	----	----	----	------

SOKKER

Bunnf:	50	50	50 g
--------	----	----	------

FARVEFORSLAG:

Bunnf:	gul 2203
Mønsterf 1:	grønn 8523
Mønsterf 2:	m rosa 4516
Mønsterf 3:	orange 2908

PINNEFORSLAG: Rundp og strømpep nr 2 og 2 ½.

STRIKKEFASTHET: 32 m og 38 omg mønster, 40 omg glattstrikk = 10 x 10 cm.

TILBEHØR: 5 knapper til jakke og 2 knapper til bukse

PLAGGETSMÅL:

29-33-36-39-42

9-10-10-11-11 16-18-20-22-24

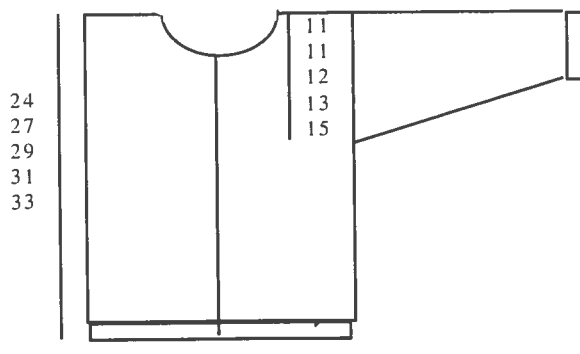

24-27-29-31-33

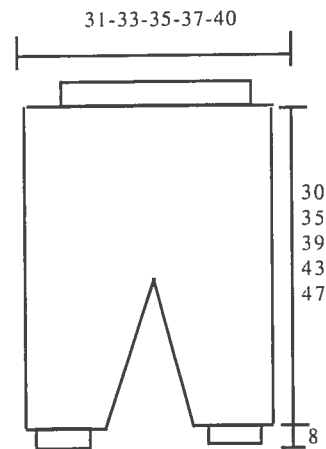

PASS NØYE PÅ STRIKKEFASTHETEN FOR Å FÅ RIKTIGE MÅLPÅ PLAGGET.

Hullrad: *1 kast, 2 m r sammen, gjenta fra * ut omg.

JAKKE

Blondekant rundt jakken nede: Legg opp i bunnf på p nr 2 ½, 8 m. Strikk fram og tilb. Strikk 1 p r, videre Bord II (alle p = rettstrikk). Strikk til kanten måler 48 - 54 - 58 - 62 - 66 cm når den strekkes litt. Fell av.

Rygg/forstykke: Ta opp i bunnf på p nr 2 ½, m langs kanten oppe på Blondekanten. Bruk en heklenål. Se side 2. Ta opp i alt 155 - 171 - 187 - 195 - 211 m. Strikk fram og tilb i Bunnmønster hele tiden, beg som vist i diagr. Strikk til arb måler 13 - 15 - 16 - 17 - 18 cm. Del nå arb etter 38 - 42 - 46 - 48 - 52 m til hver side og strikk forstykkene og ryggen hver for seg.

Rygg: Strikk videre til arb måler 23 - 26 - 28 - 30 - 32 cm. Fell til nakke.

Nakkefell: Fell de midterste 23 - 27 - 27 - 29 - 29 m til nakke. Strikk hver side for seg. Fell hver 2. p 2 m 1 gang. Strikk til arb måler 24 - 27 - 29 - 31 - 33 cm. Strikk 1 p r på retten, 1 p r på vrangen. Fell av. Strikk den andre siden på samme måte, men motsatt.

½ forstykke: Strikk til arb måler 20 - 23 - 25 - 27 - 29 cm. Fell til hals.

Halsfell: Fell 4 - 6 - 6 - 7 - 7 m. Fell videre hver 2. p 3 m 1 gang, 2 m 1 gang og 1 m 3 ganger. Strikk til arb måler som for rygg og avslutt. Strikk det andre forstykke på samme måte, men motsatt.

Ermer: Legg opp i bunnf på strømpep nr 2, 48 - 48 - 56 - 56 - 64 m. Strikk rundt i glattstrikk 5 p, 1 p hullrad (se foran). Strikk Bord I. Bytt til p nr 2 ½. Strikk så 1 omg vr og øk 1 m, videre i Bunnmønster, midtm i diagr = midt på ermet. Øk 1 m først og sist på omg, med 2 m mellom, hver 4. omg 10 - 11 - 12 - 13 - 15 ganger, til i alt 69 - 71 - 81 - 83 - 95 m. Strikk til arb måler 12 - 14 - 16 - 18 - 20 cm, målt fra hullraden. Strikk Bord I, midtm i diagr = midt på ermet. Strikk 1 omg vr. Fell av.

Montering: Se side 2.

Forkanter: Ta opp i bunnf på p nr 2, m langs kanten foran + blondkant. Bruk en heklenål som før. Ta opp 32 m pr 10 cm. Strikk 3 p glattstrikk, 1 p hullrad, 4 p glattstrikk. Fell av. Brett i hullraden og sy løst til på vrangen.

Halskant: Ta opp i bunnf på p nr 2, ca 80 - 84 - 88 - 90 - 92 m rundt halsen, ta opp fra vrangen. Bruk en heklenål som før. Strikk 5 p glattstrikk, 1 p hullrad, 5 p glattstrikk. Fell av.

Blondekant: Legg opp i bunnf og strikk blondekant som nede på jakken. Strikk den så lang at den kan rynkes litt når den skal syes til rundt halsen. Fell av. Sy blondekanten til rundt halsen og brett halskanten utover og sy den pent til på retten. Hekle eller sy 5 hemper. Sy i knapper.

BUKSE (beg nede)

Høyre/venstre ben: Legg opp i bunnf på strømpep nr 2, 44 - 48 - 52 - 56 - 60 m. Strikk vr-bordstrikk 1 r, 1 vr 8 cm. Bytt til p nr 2 ½. Strikk 1 omg r og øk 40 m jevnt fordelt, til i alt 84 - 88 - 92 - 96 - 100 m. Strikk Bord I, videre i Bunnmønster. Øk 1 m først og sist på omg, med 2 m mellom, hver 4. omg 16 - 18 - 19 - 20 - 20 ganger, til i alt 116 - 124 - 130 - 136 - 140 m. Strikk til arb måler 22 - 24 - 26 - 28 - 30 cm. Legg arb til side og strikk ett ben til.

Bukse: Ta m fra begge bena inn på rundp nr 2 ½, = 232 - 248 - 260 - 272 - 280 m. Sett ett merke hvor delene møtes for å få fellingene videre her. Omg beg midt bak. Fell før og etter hvert merke hver 2. omg 2 m 1 gang og 1 m 8 - 9 - 9 - 10 - 10 ganger, til det er 192 - 204 - 216 - 228 - 232 m igjen. Strikk til arb måler 30 - 35 - 39 - 43 - 46 cm.

Forhøyning bak: Strikk fra der omg beg 48 m, snu, ta alltid første m løs av ved snuingen og stram den litt, strikk tilbake og strikk 48 m til andre siden, snu og strikk med 12 m mindre hver gang 4 ganger til. Strikk rundt igjen 1 omg med alle m. Snu arb med vrangen fram. Strikk 1 omg og fell 64 - 68 - 64 - 64 - 56 m jevnt fordelt = 128 - 136 - 152 - 160 - 176 m igjen. Strikk rundt i glattstrikk 15 omg, men på 12. omg lag 2 knapphull foran og bak med ca 10 cm mellom, 1 omg hullrad, Bord I, og på 3 omg av Borden lag 2 knapphull foran og bak. Strikk 1 omg r. Fell av.

Blondekant: Legg opp i bunnf 8 m og strikk blondekant som nede på bolen. Strikk den så lang at den rynkes litt når den syes til rundt livet på buksen. Fell av. Brett i hullraden på buksen og sy blondekanten under. Se bilde. Sy rundt knapphullene.

Seler: Legg opp i bunnf på p nr 2, 100 - 108 - 116 - 124 - 130 m. Strikk fram og til glattstrikk 1 cm, 1 hullrad, glattstrikk 2 cm, 1 hullrad, glattstrikk 1 cm. Fell av. Strikk en sele til. Brett i hullraden og sy sammen opplegg og fellekant. Sy i knapper foran og bak på selene.

LUE

Legg opp i bunnf på p nr 2, 72 - 80 - 88 - 96 - 104 m. Strikk fram og tilb i glattstrikk 2 cm, 1 p hullrad, glattstrikk 2 cm. Snu arb med vrangen fram. Bytt til p nr 2 ½. Strikk videre i Bunnmønster 8 - 9 - 10 - 11 - 12 cm. Fell de 24 - 24 - 26 - 26 - 30 første og siste m. Strikk over de midterste 24 - 32 - 36 - 44 - 44 m. Strikk til midtstykket måler like langt som sidestykkene. Fell av. Sy til midtstykket på begge sider.

Blondekant: Strikk blondekant som for jakke. Strikk den så lang at den rynkes litt når den syes til luen. Se bilde.

Knyttesor: Legg opp i bunnf på p nr 2, 6 m Strikk rullestrikk (= r alle p). Strikk ca 75 cm. Fell av. Sy knyttesorene rundt luen og rynk luen lett.

Sokker

Legg opp i bunnf på p nr 2 ½, 8 m. Strikk Bord II til den måler 15 - 16 - 17 cm. Fell av. Plukk opp m langs kanten nede på Bord II. I alt 48 - 52 - 56 m. Strikk 2 p glattstrikk, 1 p hullrad, 1 p glattstrikk. Sett de 17 - 18 - 20 første og siste m på en tråd og strikk Bunnmønster over de 14 - 16 - 16 midterste m (= pløsen) 4 ½ - 5 - 5 ½ cm. Ta opp 15 - 17 - 18 m på hver side av pløsen og strikk Bunnmønster over alle m. 2 ½ - 3 - 3 ½ cm. Fell 33 - 35 - 37 m i hver side. Strikk rullestrikk over de resterende m til såle ca 7 ½ - 8 - 8 ½ cm. Strikk så 2 m sammen i beg av hver p på de neste 6 p. Fell av. Sy sokkene sammen. Tvinn en snor og trekk gjennom hullraden

- = bunnf gul 2203
- = mønsterf 1 grønn 8523
- ⊗ = mønsterf 2 m rosa 4516
- ▣ = mønsterf 3 orange 2908
- ⊙ = 1 kast
- ⊞ = 2 m r sammen
- ◻ = vr-m

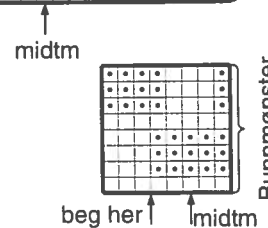
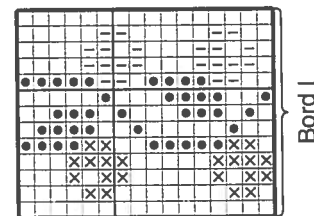
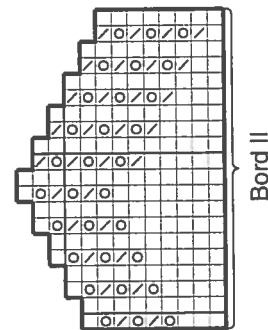



GENSER OG TEPPE

STØRRELSER:	3	6	9	12 mnd
	60	64	74	80 centilong

GARNFORBRUK:

GENSER

Bunnf:	150	150	200	200 g
Mønsterf 1:	50	50	50	50 g
Mønsterf 2:	50	50	50	50 g
Mønsterf 3:	50	50	50	50 g

TEPPE

Bunnf:	350 g
Mønsterf 1:	50 g
Mønsterf 2:	50 g
Mønsterf 3:	50 g

FARVEFORSLAG:

	I	II
Bunnf:	gul 2203	blå 5545
Mønsterf 1:	grønn 8523	grønn 8523
Mønsterf 2:	m rosa 4516	rød 3718
Mønsterf 3:	orange 2908	m rød 4227

PINNEFORSLAG: Rundp og strømpep nr 2 og 2 ½.

STRIKKEFASTHET: 32 m og 38 omg mønster, 40 omg glattstrikk = 10 x 10 cm.

TILBEHØR: 3 knapper.

TEPPE: 75 x 77 cm.

PLAGGETSMÅL:

32-35-39-42

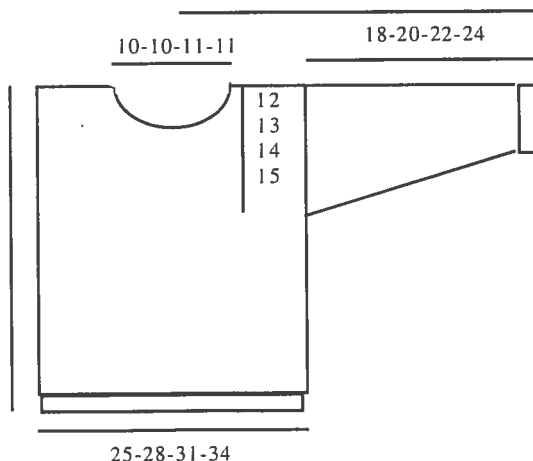

PASS NØYE PÅ STRIKKEFASTHETEN FOR Å FÅ RIKTIGE MÅL PÅ PLAGGET.

Hullrad: *1 kast, 2 m r sammen, gjenta fra * ut omg.

GENSER

Rygg/forstykke: Legg opp i bunnf på rundp nr 2, 160 - 180 - 200 - 220 m. Strikk rundt i glattstrikk 1 ½ cm, 1 omg hullrad (se foran), glattstrikk 1 ½ cm. Bytt til p nr 2 ½. Strikk Bord I, videre i Bunnmønster hele tiden. Strikk til arb måler 21 - 23 - 25 - 27 cm, målt fra hullraden. Alle mål tas herfra. Fell til hals.

Halsfell: Fell de midterste 12 - 12 - 14 - 14 m på forstykke til hals. Strikk videre fram og tilb. P beg nå ved halsen. Fell i hver side av åpningen hver 2. p 3 m 1 - 1 - 2 - 2 ganger, 2 m 2 - 2 - 0 - 0 ganger og 1 m 3 - 3 - 4 - 4 ganger, men når arb måler 24 - 26 - 28 - 30 cm fell til nakke.

Nakkefell: Fell de midterste 22 - 22 - 24 - 24 m til nakke. Strikk hver side for seg. Fell ved nakken hver 2. p 4 m 1 gang og 1 m 1 gang. Strikk i bunnf over den ene skulderen 1 p r på retten, 1 p r på vrangen. Fell av. Strikk i bunnf over den andre skulderen 1 p r på retten, 1 p r på vrangen, 3 p glattstrikk til belegg. Fell av.

Ermer: Legg opp i bunnf på strømpep nr 2, 44 - 46 - 48 - 50 m. Strikk rundt i vr-bordstrikk 1 r, 1 vr 4 cm og øk 13 m jevnt fordelt på siste omg, til i alt 57 - 59 - 61 - 63 m. Bytt til p nr 2 ½. Strikk videre i Bunnmønster hele tiden. Øk 1 m først og sist på omg, med 2 m mellom, hver 4. omg 10 - 12 - 14 - 16 ganger, til i alt 77 - 83 - 89 - 95 m. Strikk til arb måler 18 - 20 - 22 - 24 cm. Strikk i bunnf 1 omg r, 5 omg vr til belegg. Fell av.

Montering: Se side 2.

Halskant: Ta opp i bunnf på p nr 2, 80 - 84 - 88 - 92 m rundt halsen. Bruk en heklenål. Se side 2. Strikk fram og tilb i vr-bordstrikk 1 r, 1 vr 2 cm. Strikk 1 p vr fra vrangen, 1 p hullrad fra retten (se foran), videre vr-bordstrikk 2 cm. Fell av i vr-bordstrikk. Brett i hullraden og sy løst til på vrangen. Hekle eller sy 3 små hemper langs den åpne skulderen og i halsen. Sy i knapper. Broder blomster med lykkesting i mønsterf 2 og 3 i Bord I, som bilde viser.

TEPPE

Legg opp i bunnf på rundp nr 2 ½, 224 m, de 4 siste m = klippem som strikkes ensfarget hele tiden. Strikk rundt i glattstrikk 2 cm, 1 omg hullrad, glattstrikk 2 cm. Strikk videre i Bunnmønster til arb måler 63 cm. Strikk så Bord I. Når Borden er ferdig strikk i bunnf 2 cm glattstrikk, 1 omg hullrad, 2 cm glattstrikk. Fell av. Sy to maskinsømmer på hver side av de 4 klippem. Klipp opp mellom sømmene.

Blondekant: Legg opp i bunnf på p nr 2 ½, 8 m. Strikk fram og tilb. Strikk 1 p r, videre i Bord II, (alle p = rettstrikk). Strikk til kanten er like lang som sidekanten på teppe når den strekkes litt. Fell av. Strikk en Blondekant til. Sy kanten pent til på sidene av teppe.

Belegg: Ta opp i bunnf fra vrangen av teppe på p nr 2 ½, m langs en siden av teppe og strikk fram og tilb 5 p glattstrikk. Fell av. Sy til over klippekanten på vrangen. Strikk på samme måte på andre siden. Broder blomster med lykkesting i mønsterf 2 og 3 i Bord I som bilde viser.

- = bunnf gul 2203 - blå 5545
- = mønster 1 grønn 8523 - grønn 8523
- ⊗ = mønster 2 m rosa 4516 - rød 3718
- ▣ = mønster 3 orange 2908 - burg 4227
- = 1 kast
- ▤ = 2 m r sammen

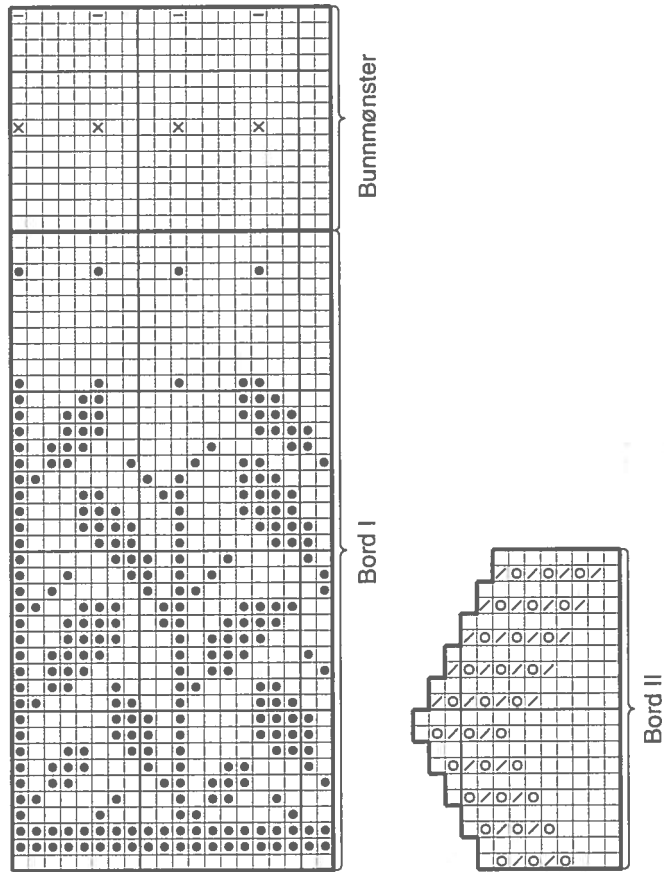

35-39-43



JAKKE, LUE, SOKKER, DRESS OG TEPPE

STØRRELSER:	3	6	9	12	18	24 mnd
	60	68	74	80	86	92 centilong

GARNFORBRUK:

JAKKE, LUE OG SOKKER

Bunnf:	250	300	300	350	350	400 g
Mønsterf 2:	50	50	50	50	50	50 g
Mønsterf 3:	50	50	50	50	50	50 g
STØRRELSER:	3/6	9/12		18/24 mnd		

DRESS

Bunnf:	50	50	50 g
Mønsterf 1:	100	100	150 g
Mønsterf 2:	200	250	300 g
Mønsterf 3:	50	50	50 g

TEPPE - Str 80 x 80 cm

Bunnf:	100 g
Mønsterf 1:	100 g
Mønsterf 2:	100 g
Mønsterf 3:	100 g

FARVEFORSLAG:

Bunnf:	gul 2015
Mønsterf 1:	blå 5726
Mønsterf 2:	marine 5755
Mønsterf 3:	1 blå 5703

PINNEFORSLAG: Strømpep nr 2, rundp, rette p og strømpep nr 2 ½.

STRIKKEFASTHET: 32 m og 38 omg mønster, 40 omg glattstrikk = 10 x 10 cm.

TILBEHØR: 10 små knapper til jakke og dress.

PLAGGETSMÅL:

31,5-33,5-35,5-38,5-41-42,5

10-10-11-11-12-12 17-18-19-21-23-24

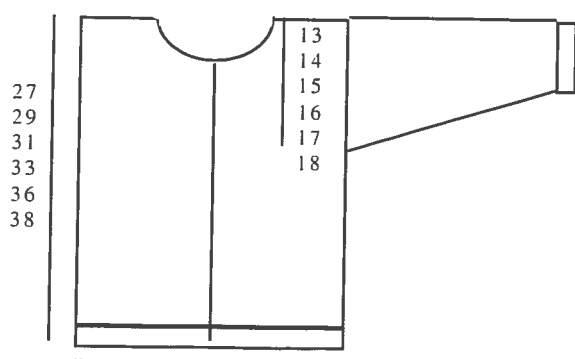

29-31-33-35-36-37

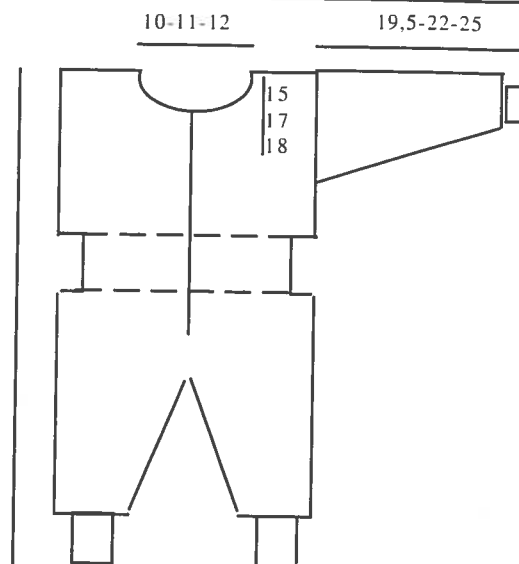

Hullrad: * 2 m r sammen, 1 kast, gjenta fra * ut omg.

PASSNØYE PÅ STRIKKEFASTHETEN FOR Å FÅ RIKTIGE MÅL PÅ PLAGGET.

JAKKE

Strikkes i ett stykke, beg nede på rygg.

Rygg, ermer og forstykker: Legg opp i bunnf på rette p nr 2 ½, 94 - 100 - 106 - 110 - 114 - 118 m. Strikk videre etter diagr Jakke, Bord Jakke er tegnet inn på det store diagr. Hver str er markert med strek. Øk ut til ermer som vist i diagr, (det viser kun ett erme, men skal økes ut til erme på begge sider). Når økningene på erme er ferdig strikk rett opp til skulder. Fell de midterste 32 - 32 - 36 - 36 - 40 - 40 m til nakke. Ryggen og ½ erme er ferdig. Strikk videre ½ forstykke og øk til hals som vist i diagr. Når ½ erme er ferdig fell for erme like mange m som det ble økt. Strikk videre ½ forstykke til det måler som ryggen. Fell av. Strikk det andre ½ forstykke på samme måte.

Kant erme: Ta opp i mønsterf 2 på p nr 2 ½, m nede på ermet. Ta opp 32 m pr 10 cm, bruk en heklenål, se side 2. Strikk Bord Erme. Fortsett i mønsterf 2, 1 p hullrad, se foran 9 p glattstrikk. Fell av.

Montering: Sy sammen erme og sidesømmene. Sømmene syes med garn med 1 m sømrom og attersting. Brett i hullraden nede på ermene og sy fint til på vrangen.

Kant rundt jakken: Hekle i mønsterf 2 picotkant rundt hele jakken. 1. rad: Fm. 2. rad: * 1 fm, 3 lm, 1 fm i den 3. av disse 1 m, hopp over 1 fm. Gjenta fra *. Hekle og 5 små hemper på høyre/venstre side. Sy i knapper.

SOKKER

Legg opp i mønsterf 2 på rette p nr 2 ½, 44 - 48 - 56 m. Strikk 4 p glattstrikk, 1 p hullrad, 1 p glattstrikk, deretter Bord Erme. 1 p hullrad, 1 p glattstrikk og øk 1 m for str 3/6 mnd og fell 1 - 3 m for

str 9/12 - 18/24 mnd. Snu arb. Strikk Bord Jakke. Strikk 24 p. Strikk videre over de midterste 18 m (= pløsen) 4 ½ - 5 - 5 ½ cm. Ta opp 15 - 17 - 19 m på hver side av pløsen og strikk rullestrikk = r alle p, 3 - 3 ½ - 4 cm. Fell 33 - 35 - 37 m i hver side. Strikk rullestrikk over de resterende m til såle ca 7 ½ - 8 - 8 ½ cm. Strikk så 2 m sammen i beg av hver p på de neste 6 p. Fell av. Sy sokkene sammen.

LUE

Legg opp på p nr 2 ½, 120 - 132 - 144 m. Strikk glattstrikk 5 omg, 1 omg hullrad, Bord II opp ned (beg på siste omg), 1 omg hullrad, 5 omg glattstrikk. På siste omg fell 0 - 2 - 4 m jevnt fordelt, det er 120 - 130 - 140 m igjen. Snu arb med vrangen fram og bytt til bunnf. Strikk Bord Jakke. Strikk til arb måler fra snuingen 11 - 12 - 13 cm. Sett ett merke først på omg og midt på omg. Strikk til 3 m før merke. * Strikk 2 m vridd r sammen, 2 m r, 2 m r sammen, strikk til 3 m før neste merke, gjenta fra *. Fell slik til det er 4 - 6 - 4 m igjen. Dra tråden igjennom restm og fest godt. Brett i første hullrad og sy fint til på vrangen, brett opp i andre hullrad.

Knyttesor: Ta opp i mønsterf 2 på p nr 2, 7 m. Beg å ta opp i siden 1 cm bak felling. Strikk 25 cm eller til ønsket lengde. Fell av. Strikk på samme måte på den andre siden.

DRESS

Venstre ben: Legg opp i mønsterf 2 på strømpep nr 2, 68 - 72 - 76 m. Strikk vr-bordstrikk 1 r, 1 vr 10 cm. Øk på siste omg 38 - 42 - 46 m jevnt fordelt til i alt 106 - 114 - 122 m. Bytt til p nr 2 ½. Strikk videre i Bord I, Bord II, Bord III, Bord IV, Bord V, Bord VI, Bord VII, Bord IV, Bord VIII, Bord II. Øk 1 m først og sist på omg, med 2 m mellom, hver 2. cm 7 ganger til i alt 120 - 128 - 136 m. Strikk til arb måler 14 - 16 - 18 cm målt fra vr-borden. Strikk videre fram og tilb. Fell nå først og sist på hver 2. p 2 m 3 ganger og 1 m 4 ganger. Legg arb til side og strikk ett ben til.

Høyre ben: Strikk som for venstre ben. Sett så delene inn på rundp, omg beg midt foran. Fell nå 2 m først og sist på p. Legg opp 4 nye m over de felte m (= klippem). Strikk videre rundt til arb måler ca 29 - 33 - 36 cm fra vr-borden. Slutt ett passe sted i Borden. Fell de 4 klippem og strikk videre fram og tilb. Bytt til mønsterf 2 og p nr 2. Strikk 1 p r på retten, videre vr-bordstrikk 1 r, 1 vr 8 cm. Bytt til p nr 2 ½. Strikk videre i Flette. Strikk til arb måler 59 - 63 - 67 cm.

Halsfell: Fell i hver side av åpningen hver 2. p 4 - 5 - 6 m 1 gang, 3 m 1 gang, 2 m 2 - 2 - 1 ganger, 1 m 2 - 3 - 4 ganger. Når arb måler 61 - 65 - 69 cm fell til nakke.

Nakkefell: Fell de midterste 20 - 24 - 28 m på ryggen til nakke. Strikk hver side for seg. Fell ved nakken hver 2. p 3 m 1 gang og 1 m 2 ganger. Strikk til arb måler 63 - 67 - 71 cm. Strikk så i mønsterf 2, 1 p r på retten, 1 p r på vrangen. Fell av. Strikk den andre siden på samme måte, men mots.

Ermer: Legg opp i mønsterf 2 på strømpep nr 2, 42 - 44 - 48 m. Strikk vr-bordstrikk 1 r, 1 vr 5 cm og øk 13 - 15 - 15 m jevnt fordelt på siste omg, til i alt 55 - 59 - 63 m. Bytt til p nr 2 ½. Strikk videre i mønster som for ben. Øk 1 m først og sist på omg, med 2 m mellom, hver 2. omg 11 - 13 - 15 ganger og hver 3. omg 10 - 12 - 13 ganger til i alt 97 - 109 - 119 m. Strikk til arb måler 20 - 22 - 25 cm. Strikk i den fargen som passer, 1 omg r, 5 omg vr til belegg. Fell av.

Montering: Se side 2. Sy sammen i skrittet opp til de 4 klippem.

Knappelist: Ta opp i mønsterf 2 på p nr 2, m fra halsen og ned langs venstre/høyre forkant. Bruk en heklenål nr 2. Se side 2. Ta opp 32 m pr 10 cm. Strikk vr-bordstrikk 7 p og fell av i vr-bordstrikk. Motsatt list strikkes med 5 knapphull over 2 m på 3. p og med samme avstand mellom hvert knapphull. se side 2. Sy rundt knapphullene og sy i knapper.

Belegg: Ta opp i mønsterf 2 på p nr 2, m fra vrangen i første p av knappelistene. Strikk 5 p glattstrikk. Fell av. Sy belegget til over klippekanten på vrangen. Sy listene til de felte m nederst.

Halskant: Ta opp i mønsterf 2 på p nr 2, ca 104 - 112 - 116 m rundt halsen og fra listene. Bruk en heklenål som før. Strikk glattstrikk 2 cm, 1 p hullrad, se foran, glattstrikk 2 cm. Fell av. Brett i hullraden og sy fint til på vrangen.

TEPPE

Legg opp i bunnf på rundp nr 2 ½, 228 m. Strikk fram og tilb Kant teppe (mønsteret beg og slutter med 3 m rullestrikk). Strikk 5 cm. Bytt til mønsterf 2 og legg opp 2 nye m først og sist på p. De 2 første og de 2 siste m er nå klippem som strikkes ensfarget hele tiden. Strikk videre rundt. Strikk Bord I, Bord II, Bord III, Bord IV, Bord V, Bord VI, Bord VII, Bord IV, Bord VIII, Bord II, Bord III, Bord IV, Bord V, Bord VI, Bord VII, Bord IV, Bord VIII, Bord II og Bord I opp ned, (beg på siste omg av Bord I). Fell de 2 første og de 2 siste m. Bytt til bunnf og strikk fram og tilb Kant teppe (mønsteret beg og slutter med 3 m rullestrikk). Strikk 5 cm. Fell av.

Montering: Sy to maskinsømmer på hver side av de 4 klippem Klipp opp mellom sømmene.

Kant rundt teppet: Ta opp i bunnf på p nr 2 ½, m langs ene siden. Ta opp 32 m pr 10 cm. Bruk en heklenål som før. Strikk Kant teppe 5 cm. Fell av. Strikk den andre siden på samme måte.

Belegg langs sidene: Ta opp i mønsterf 2 på p nr 2 ½, m fra vrangen i første p av kanten langs siden. Strikk 5 p glattstrikk. Fell av. Ta opp og strikk på samme måte på den andre siden. Sy belegget til over klippekanten på vrangen.

- = bunnf I gul 2015 - r på retten, vr på vrangen.
- = mønsterf 1 blå 5726
- = mønsterf 2 m blå 5755 - r på retten, vr på vrangen.
- ⊗ = mønsterf 3 l blå 5703 - r på retten, vr på vrangen.
- ▣ = mønsterf 2 r på vrangen.
- ▢ = bunnf r på vrangen.
- ▧ = sett 2 m r på hjelpep bak arb, strikk 2 m r, strikk m fra hjelpep r.

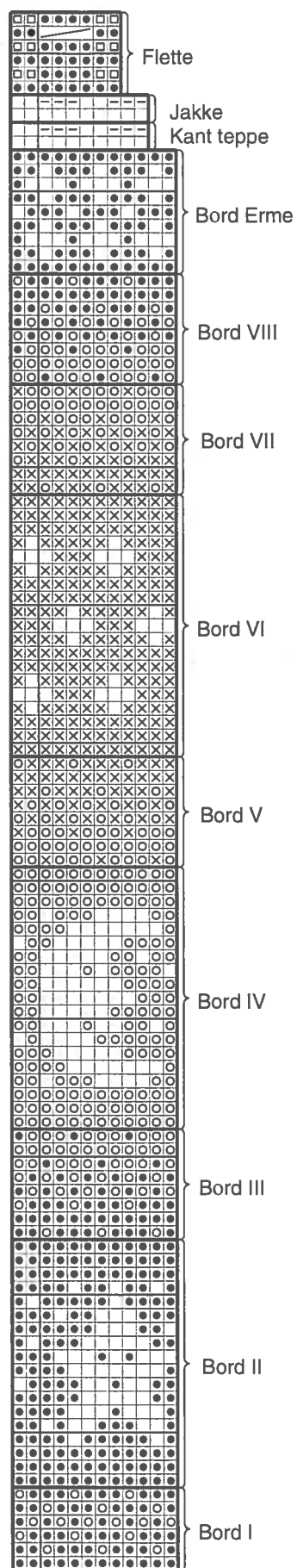

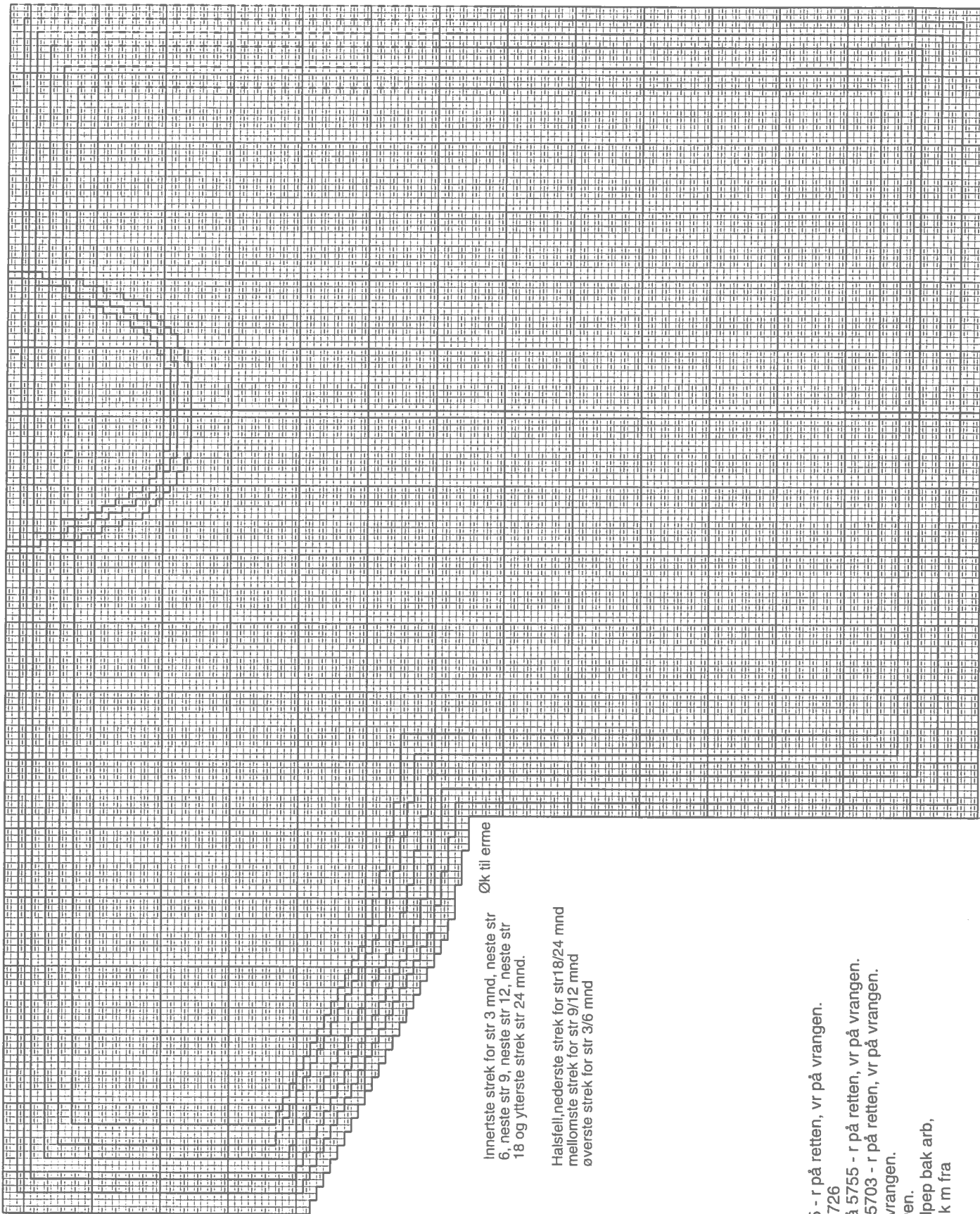

Øk til erme

Innerste strek for str 3 mnd, neste str 6, neste str 9, neste str 12, neste str 18 og ytterste strek str 24 mnd.

Halsfell, nederste strek for str 18/24 mnd mellomste strek for str 9/12 mnd øverste strek for str 3/6 mnd

- = bunnf 1 gul 2015 - r på retten, vr på vrangen.
- = mønsterf 1 blå 5726
- = mønsterf 2 m blå 5755 - r på retten, vr på vrangen.
- = mønsterf 3 l blå 5703 - r på retten, vr på vrangen.
- = mønsterf 2 r på vrangen.
- = bunnf r på vrangen.
- = sett 2 m r på hjelpep bak arb, strikk 2 m r, strikk m fra hjelpep r.

RYGG

1/2 FORSTYKKE